

Termos eléctricos y calentadores eléctricos instantáneos

Disfruta del agua caliente con el máximo ahorro



COINTRA
Avanzamos juntos



para gama TDD Plus



-20% consumo eléctrico



La gama de termos y calentadores eléctricos más completa y eficiente

Cointra, marca líder en Agua Caliente Sanitaria (ACS), te ofrece una amplia gama de soluciones con la tecnología más innovadora que convierten la hora del baño o la ducha en el mejor momento del día. Con su extensa gama de termos eléctricos y los nuevos modelos de calentadores eléctricos instantáneos, Cointra dispone de la solución perfecta para tus necesidades de agua caliente.

| | |
|---|----|
| RESUMEN DE LA GAMA | 4 |
| TERMOS ELÉCTRICOS | 6 |
| Ahorro y sostenibilidad | 7 |
| Grandes ventajas | 8 |
| Gama Electrónicos doble depósito TDD Plus | 12 |
| Gama Electrónicos TDG Plus | 14 |
| Gama Electrónicos TDF Plus..... | 16 |
| Gama TBL Plus | 18 |
| Gama TNC Plus..... | 20 |
| Gama TNC cuadrados | 22 |
| CALENTADORES ELÉC. INSTANTÁNEOS | 24 |
| Características técnicas..... | 26 |
| Datos para la instalación..... | 28 |



Termos eléctricos



TDD Plus doble depósito | Electrónico

La tecnología más avanzada

- ▷ Con 2 depósitos internos para un máximo aprovechamiento de la potencia eléctrica y del agua caliente acumulada.
- ▷ Dos ánodos de magnesio (uno por depósito).
- ▷ Función Smart: ahorro del 20% en el consumo eléctrico.
- ▷ Control vía WIFI.
- ▷ Función antilegionela para una seguridad total.
- ▷ Amplia gama de modelos multiposición, desde 30 litros hasta 100 litros, para instalación vertical u horizontal indistintamente.
- ▷ Panel digital de mandos para un control total y preciso de la temperatura acumulada.
- ▷ Resistencia antical Blue Forever.



TDG Plus | Electrónicos y programables

Máxima duración/mínimo consumo

- ▷ Función Smart: ahorro del 20% en el consumo eléctrico.
- ▷ Panel digital de mandos que permite:
 - Selección y visualización de la temperatura del agua.
 - Máximas posibilidades de programación.
 - Selección de la potencia de funcionamiento.
- ▷ Mando a distancia.
- ▷ Incorpora doble ánodo de magnesio separados de la resistencia.
- ▷ Gama de modelos 50, 80, 100 y 150.
- ▷ Resistencia antical Blue Forever.



TDF Plus | Electrónicos

Control y selección de la temperatura del agua

- ▷ Función Smart: ahorro del 20% en el consumo eléctrico.
- ▷ Panel de control *digital touch* que permite la selección y visualización de la temperatura del agua.
- ▷ Ánodo de magnesio separado de la resistencia.
- ▷ Amplia gama de modelos: 30, 50, 80, 100 y 150.
- ▷ Disponibles modelos SLIM de diámetro reducido en 30 y 50.
- ▷ Resistencia antical Blue Forever.
- ▷ Función antilegionela para una seguridad total.





TBL Plus

Larga duración

- ▷ Equipados con resistencia anticalcárea Blue Forever.
- ▷ Ánodo de magnesio separado de la resistencia.
- ▷ Equipados con termostato exterior regulable.
- ▷ Incorpora termómetro digital de visualización de temperatura.
- ▷ Amplia gama de modelos: 30, 50, 80, 100 y 150.
- ▷ Disponibles modelos SLIM de diámetro reducido en 30 y 50.
- ▷ Resistencia antical Blue Forever.



TNC Plus

La gama de modelos más completa

- ▷ Equipados con termostato exterior regulable.
- ▷ Incorporan termómetro exterior de visualización de temperatura.
- ▷ Amplia gama de modelos: 30, 50, 80, 100 y 150.
- ▷ Disponibles modelos horizontales de 80, 100 y 150.
- ▷ Disponibles modelos SLIM de diámetro reducido 30 y 50.
- ▷ Ánodo de magnesio separado de la resistencia.



TNC | Soluciones especiales · Pequeña capacidad

Indicados para pequeñas demandas de agua caliente

- ▷ Rápido calentamiento del agua.
- ▷ Termostato exterior regulable.
- ▷ Disponibles modelos 10, 15 y 30.

Calentadores eléctricos instantáneos

Agua caliente de forma instantánea e ilimitada y sin instalación de gas

- ▷ Suministro instantáneo e ilimitado de agua caliente
- ▷ Sin instalación de gas
- ▷ Reducido tamaño
- ▷ Ahorro de agua y energía
- ▷ Selector de potencia de 4 posiciones
- ▷ Monofásicos



MITO SLVP

Instalación sobre lavabo



TERMOS ELÉCTRICOS





VER VIDEO



Función Smart

Cómo funciona la electrónica SMART de Cointra



- ▷ La función Smart es una aplicación de software que aprende sobre el consumo del usuario, lo que le permite minimizar la pérdida de calor y maximizar el ahorro de energía.
- ▷ El software inteligente permite que el termo eléctrico inicie una fase de estudio de una semana desde el momento en el que comienza a funcionar a la temperatura establecida y registra el consumo de energía del usuario.
- ▷ A partir de la segunda semana, el proceso continúa para aprender sobre las necesidades del usuario con más detalle y cambia la temperatura cada hora para adaptarla a la demanda real con el objetivo de mejorar el ahorro de energía.
- ▷ El software inteligente Smart activa el calentamiento del agua durante el tiempo determinado automáticamente por el termo en función del consumo del usuario. Durante el día, cuando no hay demanda de agua, el calentador se sigue asegurando de que haya un suministro de reserva de agua caliente disponible a 45°C.
- ▷ Y si se necesita en un momento concreto, fuera de los "habituales", una demanda de agua caliente, solo hay que pulsar la opción de arranque.
- ▷ Gracias a esta función Smart, se puede decir que el termo, frente a los tradicionales, se amortiza solo...
- ▷ Pero, además, el usuario puede ajustar de forma precisa, grado a grado (con saltos de 5°C en el modelo TDD) cuál es la temperatura de confort que necesita ¡y la electrónica hará el resto! Ya no tendrá que pensar si el agua está fría o caliente... directamente podrá elegir a qué temperatura exacta quiere el agua ¿38°C, 40°C? y, una vez seleccionada, el termo, gracias a su electrónica Smart, hará el resto...

¡Y esto se llama confort!

Y también...

Aislamiento con poliuretano de alta densidad con 0% de CFC

- ▷ La composición del aislamiento de poliuretano libre de CFC y HFC contribuye a la conservación del medio ambiente mediante la no emisión de contaminantes a la atmósfera.



Compatibles con instalaciones de energía solar térmica

Resistencia antical (Blue Forever)

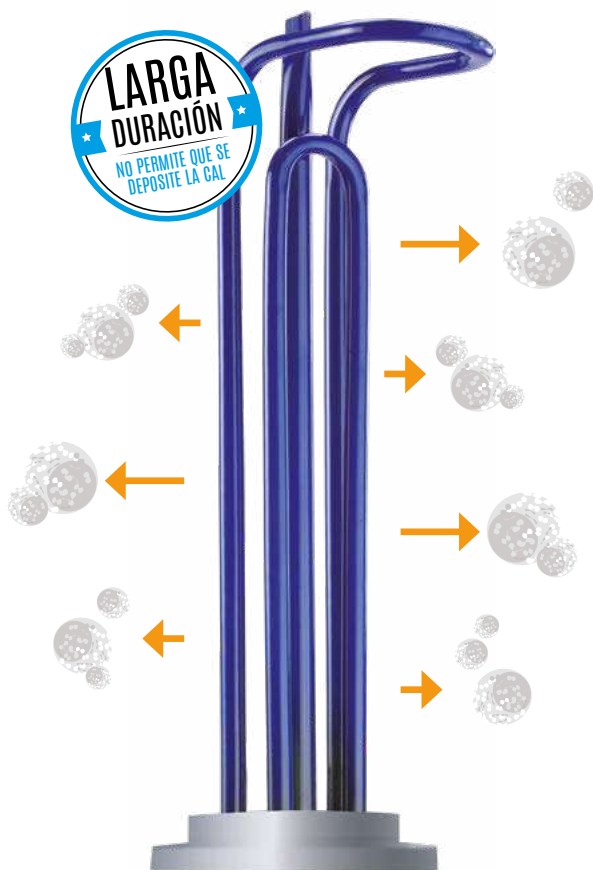

- ▷ Está montada de forma independiente del ánodo, lo cual mejora su rendimiento.
- ▷ Evita que se adhiera la cal.
- ▷ El recubrimiento especial antical Blue Forever garantiza que la cal no se va a pegar jamás a la resistencia, por tanto, alarga la vida del termo y asegura que durante la misma el rendimiento será siempre como el primer día.
- ▷ Evidentemente, la ausencia de cal incrustada en la resistencia evita el efecto "iglu": evita aislar la resistencia del contacto directo con el agua y, por tanto, garantiza la transmisión directa de calor al agua, mejorando con ello el rendimiento y el consumo del termo, al carecer de pérdidas de energía.
- ▷ Todas estas mejoras conllevan una mayor durabilidad de la resistencia frente a cualquier otro tipo de resistencias, ya que evita su sobrecalentamiento que es lo que las "mata".



VER VIDEO



COINTRA

Resistencia
ANTICAL
independiente
del ánodo



OTRAS MARCAS

Resistencia
CONVENCIONAL
con ánodo
integrado

VER VIDEO



Resistencia anticalcárea disponible en las gamas TDD Plus, TDG Plus, TDF Plus y TBL Plus.

100% Calidad

Si algo ha caracterizado a los **termos de Cointra** a lo largo de los años ha sido la **Calidad** en los componentes empleados en su fabricación, que garantizan su rendimiento y durabilidad. Es por eso por lo que la mayor parte de los usuarios de un termo Cointra vuelve a optar por repetir la experiencia que, además, ahora será todavía mejor.



- ▷ Los termos de Cointra incorporan un **ánodo de magnesio** separado de la resistencia. La función del ánodo de magnesio en un termo es evitar su corrosión, por eso es fundamental que el ánodo esté siempre en las mejores condiciones de trabajo, no en vano es lo que garantiza la vida del termo. Por ese motivo, en Cointra hemos separado el ánodo de la resistencia, (excepto en los modelos TNC 10, 15 y 30) ya que evita que la cal que se deposita en el ánodo cubra la resistencia y esto nos permite elevar los años de garantía en los calderines de los termos.
- ▷ Todos los **calderines** son fabricados en **acero con esmalte vitrificado** interno denominado **Blue Silicon**, que en su proceso de fabricación a 850°C garantizan la alta calidad y resistencia a la corrosión. Esto, unido al aislante de poliuretano expandido, consigue minimizar las pérdidas de temperatura, reduciendo de nuevo el consumo del termo.
- ▷ Pero en Cointra no solo cuidamos la parte funcional, sino que también entendemos que la estética es algo que cada vez se valora más en los hogares. Por ese motivo, hemos diseñado nuestros termos cuidando cada detalle exterior. Un ejemplo es la **pintura electrostática** que aplicamos a la cubierta metálica, que garantiza la buena presencia del producto a lo largo de los años...
- ▷ Un diseño moderno, acorde con las tendencias más vanguardistas tanto a nivel estético como de ergonomía. Así, sus **displays con dígitos de led** con números grandes permiten visualizar la información de manera muy fácil, y al mismo tiempo, responden al concepto "easy to use" permitiendo su manipulación de forma muy intuitiva.
- ▷ En cuanto a su diseño interior, los termos Cointra incorporan un **rompe-chorros** en la entrada de agua fría, cuya función es conseguir la óptima estratificación de agua con el claro beneficio de un mejor rendimiento, al lograr una distribución más homogénea del agua fría. Y como también es muy importante la calidad del agua que puede entrar en el termo, hemos incorporado en la entrada del agua fría un filtro que evita la entrada de impurezas de gran tamaño.



La seguridad también está garantizada

- ▶ En el apartado de **Seguridad** tampoco nos hemos quedado atrás: todos los termos incorporan un **doble sistema de seguridad eléctrica**. Uno de ellos es el **termostato ajustable de temperatura** con capilares de alta sensibilidad, y el otro, un **limitador** que impide que la temperatura sea excesiva para su consumo.
- ▶ A nivel hidráulico, el equipo se suministra con una **válvula de sobrepresión** de 8 bar. Su función es que, en caso de que se produzca un exceso de presión en el interior del termo (normalmente provocado por un exceso continuado de altas temperaturas del agua en el interior de la cuba) la válvula actúe al alcanzar la presión de 8 bar y libere agua. De esta forma, se protege el calderín de una posible rotura al tiempo que se reduce el estrés del material que podría reducir su vida útil. Esta válvula es obligatoria montarla a la entrada del agua fría y es más que recomendable dirigir la salida del agua a un desagüe o lavabo.
- ▶ Para garantizar los posibles riesgos de corrosión interna del calderín es obligatorio montar los **casquillos electrolíticos**, que se suministran con el termo, en ambas tomas de agua, y en el caso de la del agua fría, previamente a la válvula de seguridad. Estos sencillos casquillos son clave para que el termo esté siempre en óptimas condiciones de uso.

Para cada necesidad, un diseño y un tamaño concretos



Con un catálogo tan amplio de termos como ofrece Cointra es difícil que algún usuario no encuentre la mejor solución a su necesidad.

Para empezar, la gama de termos Cointra dispone de modelos desde los 10 litros hasta los 150 litros, con diferentes formas: cuadradas, cilíndricas o rectangulares. Hay modelos para instalar específicamente en vertical u horizontal e incluso modelos multiposición, que se pueden instalar indistintamente en vertical u horizontal sin las pérdidas de rendimiento que tienen los termos reversibles convencionales.

Pero la gama de termos Cointra también incorpora modelos Slim (estrechos) en las categorías de 30 y 50 litros. Estos modelos, gracias a su formato reducido de tan solo 368 mm de diámetro, se pueden incluso integrar en el interior de muebles de cocina. Y en el caso de los modelos TDD (doble depósito), la integración es todavía más fácil ya que tienen tan solo 274 mm de fondo.

Con una gama tan amplia, seguro que te preguntas: ¿qué termo debo elegir?

Pues muy sencillo: cuanto más grande mejor. A partir de ahí, el que entre en el hueco disponible. Todo, lógicamente, dentro de un orden, tampoco tiene sentido un termo de 150 litros para un uso de 2 personas ni uno de 15 litros como solución para la ducha.

La distancia desde el termo al punto de servicio de agua caliente también es importante, ya que a medida que la distancia aumenta hay que remontar la temperatura de calentamiento del agua, para poder compensar esas pérdidas en el recorrido.

Y ¿por qué el más grande? Pues bien, si normalmente la temperatura de uso de agua caliente está en el eje de 38-40°C, todo lo demás es calentar en exceso.

Muchas veces se montan termos pequeños y se tiene que elevar la temperatura al máximo para disponer de más agua caliente, pero ello implica que estamos haciendo trabajar mucho a la resistencia, y a más temperatura del agua, los procesos de calcificación se incrementan. Y además, el termo que está siempre a altas temperaturas genera pérdidas de calor (es decir, eleva el gasto de electricidad sin ningún beneficio) e incluso sobrepresiones. Todo ello implica que al vaciarse y entrar el agua fría genera estrés a las cubas... Bueno, pues esta situación en los termos mecánicos es mucho más acusada, sobre todo en periodos largos en los que no hay una demanda de agua caliente, como puede ser por la noche.

En la medida que el termo es de mayor capacidad, se puede evitar tener el agua a una temperatura demasiado elevada, con lo cual todo son beneficios: ahorro de energía, menos esfuerzo de presión al termo, menor riesgo de cal, lo que se traduce en una mayor durabilidad del termo y, además, nos garantiza una mayor disponibilidad de agua caliente.

Con la nueva gama de termos electrónicos Smart de Cointra, el control de los calentamientos y el ajuste automático del consumo a las demandas específicas de cada usuario mejoran de forma muy importante esos ahorros de consumo y alargan la duración del termo.

TDD PLUS

La tecnología más avanzada



MODELOS DISPONIBLES:
30, 50, 80 y 100



Control WIFI



El termo TDD cuenta con un módulo WIFI integrado que permite la conexión a un router WIFI, siempre que se disponga de un teléfono móvil inteligente con sistema operativo Android® o iOS®. Para conectarse, solo hay que escanear el código QR que aparece en la etiqueta colocada sobre el producto y descargar la aplicación OASIS Smart.

Alternativamente, se puede descargar esta aplicación buscando «egeasmart» en la Play Store de Google o en la App Store.

El uso del sistema WIFI es especialmente práctico cuando el termo se ha instalado en lugares de difícil acceso o en alto, ya que permite controlar el termo directamente desde el smartphone.

Profundidad reducida

Los modelos de 30 y 50 litros tienen una profundidad de 274 mm y los modelos de 80 y 100 litros, de 314 mm.

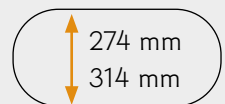

Doble Depósito

Contiene dos depósitos internos que permiten un mejor aprovechamiento de la potencia eléctrica del aparato y del agua caliente acumulada en el mismo.

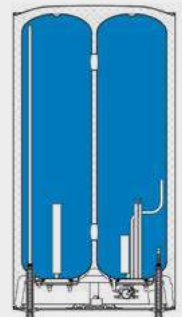

Panel Touch Control

Permite la selección y visualización de la temperatura del agua acumulada con el consiguiente ahorro energético.



Función antilegionela

Eliminación automática y periódica de las bacterias y microorganismos que el termo pudiera acumular.





Función Smart

Ahorro de hasta un 20% en el consumo eléctrico



El software inteligente Smart activa el calentamiento del agua durante el tiempo determinado automáticamente por el termo en función del consumo del usuario. Durante el día, cuando no hay demanda de agua, el calentador se sigue asegurando de que haya un suministro de reserva de agua caliente disponible a 45°C.

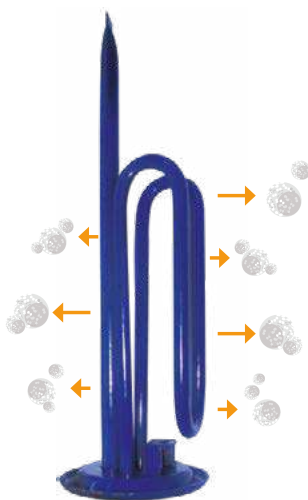

Resistencia antical (Blue Forever)



El recubrimiento especial antical Blue Forever garantiza que la cal no se va a pegar jamás a la resistencia. Por tanto, alarga la vida del termo y asegura que durante la misma el rendimiento será siempre como el primer día.

Modelos multiposición

Todos los modelos TDD Plus se pueden instalar indistintamente en posición vertical u horizontal, sin sufrir las pérdidas de rendimiento que tienen los termos reversibles convencionales. El inteligente diseño del panel de control permite su correcto uso y visualización independientemente de su posición.

En el caso de la instalación horizontal, las tomas de agua deben quedar al lado izquierdo mirando al termo.



TDG PLUS

Máxima duración y programable



TDG Plus 150:
Clase C

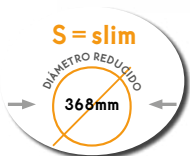

**DISPONIBLE EN
MODELOS VERTICALES:**
50, 80, 100 y 150



Máximas posibilidades de programación



Selección precisa de la temperatura del agua



Función máximo ahorro



Funcionamiento en discriminación horaria

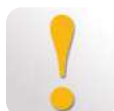

Código de errores

3 Potencias disponibles



Permite ajustar la potencia necesaria a cada momento: 1.000 w, 1.500 w y 2.500 w (1.000 +1.500). De esta forma el termo trabaja con un consumo reducido. O si se necesita acelerar el proceso de calentamiento del agua, basta con poner a trabajar las 2 resistencias al mismo tiempo (especialmente útil en los modelos de menor capacidad y si se necesita tener una rápida disponibilidad de agua caliente).

Programación de la Disponibilidad del ACS

Se pueden realizar 3 programaciones diferentes, y esta se puede realizar diferenciando:

- Diaria y semanal, así como la franja horaria.
- Nivel de potencia (3 niveles) deseada.
- Y, por supuesto, la temperatura exacta a la que se desea el agua caliente.

Cada una de estas diferentes programaciones se identifican con un color distinto (rojo, naranja o amarillo). De esta forma, es muy fácil identificarlas.

Función antihielo



Es una función intrínseca del termo. Si por alguna circunstancia en zonas frías, por ejemplo, la temperatura de interior de agua llegase a 5°C, el termo se pondría a calentar hasta llegar a los 10°C.

Mando a distancia



Por infrarrojos. Es extremadamente útil cuando el termo se encuentra instalado en sitios de difícil acceso. Maneja las mismas funciones que las del panel del termo.



Panel de control de gran tamaño

Permite ver claramente todas las funciones en uso: la temperatura deseada y la real, la hora, el programa en uso, etc. y su manejo se realiza a través de sus pulsadores integrados.

Función Smart

Ahorro de hasta un 20% en el consumo eléctrico



El software inteligente Smart activa el calentamiento del agua durante el tiempo determinado automáticamente por el termo en función del consumo del usuario. Durante el día, cuando no hay demanda de agua, el calentador se sigue asegurando de que haya un suministro de reserva de agua caliente disponible a 45°C.

Resistencias antical (Blue Forever) independientes de los ánodos



Nula fijación de cal: perfecto funcionamiento y larga duración

El recubrimiento especial anticálcico Blue Forever proporciona a la resistencia una excelente propiedad anticálcica que evita que la cal se adhiera a la superficie de la misma, asegurando de este modo su adecuado funcionamiento durante toda la vida del termo y garantizando una larga duración de la resistencia.

El modelo TDG Plus de Cointra incorpora dos ánodos de magnesio separados de la resistencia. La función de los ánodos de magnesio en un termo es evitar su corrosión, por eso es fundamental que los ánodos estén siempre en las mejores condiciones de trabajo, no en vano es lo que garantiza la vida del termo. Por ese motivo, en Cointra hemos separado los ánodos de la resistencia y esto nos permite elevar los años de garantía en los calderines de los termos.

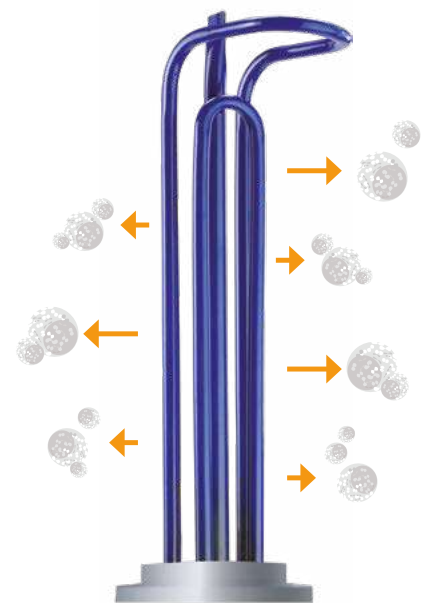

Doble sistema de protección anticorrosión



2 Ánodos de magnesio

▷ Máxima protección anticorrosión del calderín

La total protección del calderín asegura el funcionamiento prolongado del aparato y permite garantizar el calderín de los termos TDG Plus por 7 años, siempre que se haga una revisión anual de los ánodos a partir del 2º año.

▷ Cómoda revisión y mantenimiento

El modelo TDG Plus de Cointra incorpora un ánodo de gran tamaño en la parte superior del termo y otro en la parte inferior, pero separado de las resistencias. El inferior se puede revisar y sustituir de forma muy fácil al no estar en la misma brida que las resistencias.

TDF PLUS

Control y selección precisa de la temperatura del agua



En modelos TDF Plus 30S

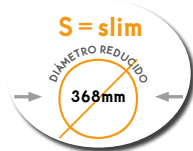

DISPONIBLE EN MODELOS VERTICALES: 30, 50, 80, 100 y 150

5 AÑOS GARANTÍA EN CALDERÍN
Garantía sujeta a revisión anual del ánodo a partir del 2º año. No incluye mano de obra ni desplazamiento.

Función Smart



Ahorro de hasta un 20% en el consumo eléctrico

Mediante la función Smart el termo adecua de forma automática su consumo eléctrico a los hábitos de utilización del usuario, consiguiendo una temperatura precisa en función de la demanda de agua caliente real de cada usuario. Esta función se puede activar o desactivar opcionalmente.

Panel digital de control

El termo se controla de forma fácil e intuitiva a través de su panel digital. Mediante los sensores "touch control" se puede seleccionar la temperatura grado a grado, lo que además de un ahorro proporciona un confort al mantener la temperatura deseada estable.



▷ Reducido consumo

La gama de termos TDF Plus está equipada con un panel de mandos digital que permite seleccionar la temperatura grado a grado de calentamiento del agua así como visualizar dicha temperatura en todo momento. De esta forma el termo nunca calienta el agua por encima de la temperatura deseada, lo que supone un gasto preciso y racional de la energía empleada.

▷ Indicador de errores

La aparición de un código en el panel nos indica que se ha producido una avería en el aparato que impide su normal funcionamiento.

Función antilegionela

Eliminación automática y periódica de las bacterias y microorganismos que el termo pudiera acumular.



Resistencia antical (Blue Forever) independiente del ánodo



Nula fijación de cal: perfecto funcionamiento y larga duración

El recubrimiento especial anticalcáreo Blue Forever proporciona a la resistencia una excelente propiedad anticalcárea que evita que la cal se adhiera a la superficie de la misma, asegurando de este modo su adecuado funcionamiento durante toda la vida del termo y garantizando una larga duración de la resistencia.

El modelo TDF Plus de Cointra incorpora un ánodo de magnesio separado de la resistencia. La función del ánodo de magnesio en un termo es evitar su corrosión, por eso es fundamental que el ánodo esté siempre en las mejores condiciones de trabajo, no en vano es lo que garantiza la vida del termo. Por ese motivo, en Cointra hemos separado el ánodo de la resistencia y esto nos permite elevar los años de garantía en los calderines de los termos.



TBL PLUS

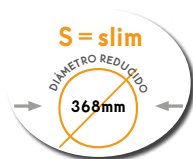

DISPONIBLE EN
MODELOS VERTICALES:
30, 50, 80, 100 y 150



Ahorros superiores al 10 % frente a otros termos con la misma clasificación

- Capa aislante de poliuretano expandido de 25 mm de espesor.
- Clasificación energética C para el funcionamiento del termo en todo su rango de temperaturas.

Termostato regulable exterior

Permite ajustar la temperatura del agua, con el consiguiente ahorro energético y aumento de la vida del termo. Incorpora posición de antihielo (OFF).



Termómetro digital

Con los modelos "clásicos" con reloj indicador de carga de agua caliente, el usuario sabe que dispone de agua caliente pero no tiene más información ni control. Ahora con el nuevo TBL, si puede tenerlo, gracias a que hemos incorporado un práctico display digital que informa en todo momento de la temperatura del agua que hay en el interior del termo. De esta forma, permite ajustar la temperatura a la que el usuario desea tener el agua caliente mediante su termostato regulable situado en la parte inferior del termo.



Este sencillo display permite ahorrar electricidad y controlar la temperatura de trabajo del termo.

Indicador de calentamiento del agua

Luz que permite visualizar el funcionamiento de la resistencia.



Resistencia antical (Blue Forever) independiente del ánodo



Nula fijación de cal: perfecto funcionamiento y larga duración

El recubrimiento especial anticalcáreo Blue Forever proporciona a la resistencia una excelente propiedad anticalcárea que evita que la cal se adhiera a la superficie de la misma, asegurando de este modo su adecuado funcionamiento durante toda la vida del termo y garantizando una larga duración de la resistencia.

El modelo TBL Plus de Cointra incorpora un ánodo de magnesio separado de la resistencia. La función del ánodo de magnesio en un termo es evitar su corrosión, por eso es fundamental que el ánodo esté siempre en las mejores condiciones de trabajo, no en vano es lo que garantiza la vida del termo. Por ese motivo, en Cointra hemos separado el ánodo de la resistencia y esto nos permite elevar los años de garantía en los calderines de los termos.



TNC PLUS



DISPONIBLE EN
MODELOS VERTICALES:
30, 50, 80, 100 y 150
MODELOS HORIZONTALES:
80, 100 y 150

3 AÑOS
GARANTÍA
EN CALDERÍN

Garantía sujeta a revisión anual del ánodo a partir del 2º año.
No incluye mano de obra ni desplazamiento.

Ahorros superiores al 10% frente a otros termos con la misma clasificación

- Capa aislante de poliuretano expandido de 25 mm de espesor.
- Clasificación energética C para el funcionamiento del termo en todo su rango de temperaturas.

Termostato regulable exterior

Permite ajustar la temperatura del agua, con el consiguiente ahorro energético y aumento de la vida del termo. Incorpora posición de antihielo (OFF).



Termómetro exterior (Indicador de carga)



Con una "escala" que va de azul a rojo, permite verificar la cantidad de agua caliente disponible. Si está muy a la izquierda en zona azul, indica que la cantidad de agua caliente disponible no es demasiada, y si está al final de la zona roja, indica que el termo está al máximo de su disponibilidad de agua caliente en cantidad y temperatura.

Indicador de calentamiento del agua

Luz que permite visualizar el funcionamiento de la resistencia.





Ánodo separado de la resistencia

Los termos TNC Plus de Cointra incorporan un ánodo de magnesio separado de la resistencia. La función del ánodo de magnesio en un termo es evitar su corrosión, por eso es fundamental que el ánodo esté siempre en las mejores condiciones de trabajo, no en vano es lo que garantiza la vida del termo. Por ese motivo, en Cointra hemos separado el ánodo de la resistencia, (excepto en los modelos TNC 10, 15 y 30) y esto nos permite elevar los años de garantía en los calderines de los termos.

Modelos específicos para instalación horizontal

Además de los modelos verticales, la gama de termos TNC Plus dispone de modelos específicos para instalación horizontal (80, 100 y 150), que por su configuración específica para esta posición, permiten un aprovechamiento máximo de la energía.



Ventajas de los modelos Cointra para instalación horizontal frente a los modelos reversibles

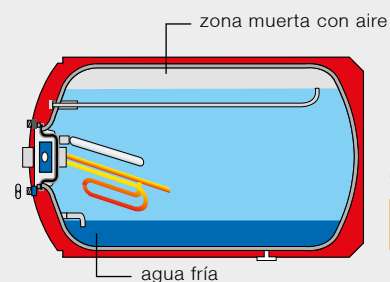

MODELOS REVERSIBLES

Pérdida del 10% de la capacidad

**+ CONSUMO
- ACS**

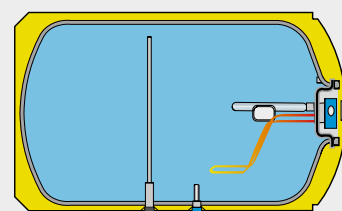

MODELOS HORIZONTALES COINTRA

Total aprovechamiento de la capacidad

**- CONSUMO
+ ACS**

TNC I cuadrados

Indicados para pequeñas demandas de agua caliente



DISPONIBLE EN
MODELOS: 10, 15 Y 30

Rápido calentamiento del agua

Los modelos de pequeña capacidad de la gama TNC, con un tiempo de calentamiento aproximado de 15, 23 y 38 minutos en sus modelos de 10, 15 y 30 respectivamente (ΔT° : 25°C), son ideales para disponer de agua caliente ultrarrápida en pequeñas cantidades, pudiendo ser instalados por su reducido tamaño en cualquier pequeño espacio.

Reducido consumo

▷ Termostato regulable exterior

Permite ajustar la temperatura del agua, con el consiguiente ahorro energético y aumento de la vida del termo. Incorpora interruptor ON/OFF.



Diversas posibilidades de utilización

Los termos de reducida capacidad de Cointra son la solución ideal para obtener rápidamente agua caliente en cada situación, tanto en modo autónomo como en sistema centralizado. Estos modelos permiten suministrar agua caliente en puntos de la casa donde no llega la instalación central o donde existe un sanitario solo con agua fría. En este caso será suficiente con disponer de una toma de agua de red y de una toma de red eléctrica para poder instalar el termo con facilidad. Estos termos incluso pueden ser instalados también en línea con un acumulador de mayor capacidad. En este caso permiten llevar el agua a la máxima temperatura (75°C) hasta la proximidad de la toma de agua, manteniendo el resto del agua acumulada a una temperatura relativamente baja. De este modo se obtienen elevadas prestaciones con un notable ahorro energético.

▷ Modo autónomo

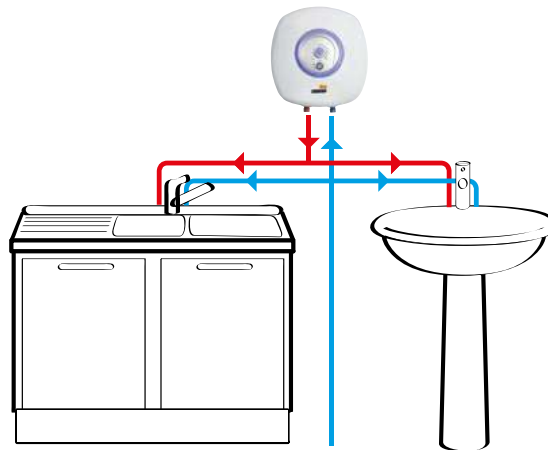

▷ Sistema centralizado con acumulador de mayor capacidad en línea

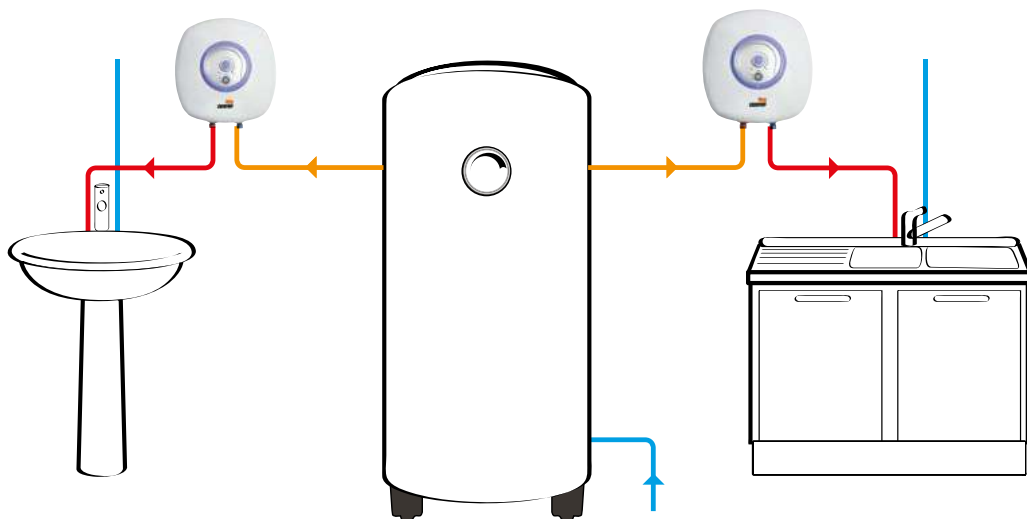

MITO SLVP 6.5

Instalación sobre lavabo

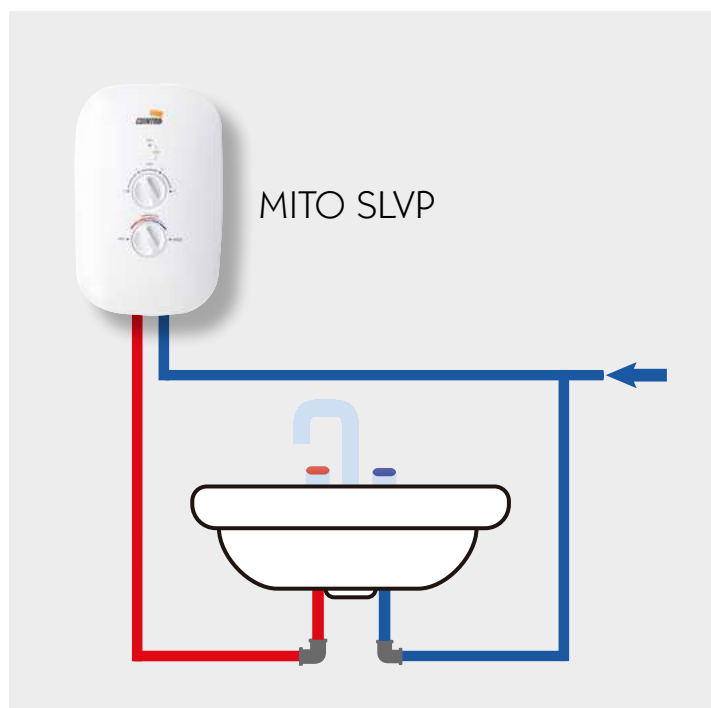

Suministro instantáneo e ilimitado de agua caliente

Los nuevos calentadores eléctricos instantáneos MITO SLVP son una solución cómoda, inteligente y sostenible **para pequeñas demandas de agua caliente**. A diferencia de los termos eléctricos, los calentadores eléctricos instantáneos no disponen de un depósito o tanque donde se acumula el agua para ser calentada. Funcionan de forma similar a un calentador a gas, pero sin gas, de manera que el agua sale caliente en cuestión de segundos sin necesidad de precalentamiento y sin límite.



Sin instalación de gas



No es necesario disponer de una instalación de gas para disfrutar de sus ventajas ya que funcionan con energía eléctrica. Y solo consumen electricidad en el momento de uso.

Ahorro de agua y energía



Su encendido instantáneo, sin necesidad de un funcionamiento permanente para mantener el agua caliente en todo momento, hace posible ahorrar agua y energía.

Cuerpo de poliamida



Minimiza los posibles problemas tanto de presión como de aguas duras.

Selector potencia 4 posiciones

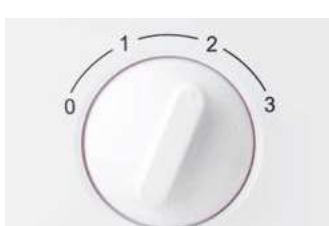

Permite elegir el nivel de potencia para obtener la temperatura deseada y dispone de indicador de funcionamiento mediante piloto.

Monofásicos



Permiten una instalación más sencilla.

Potencias disponibles y caudales



MITO SLVP

3 kW: 1,72 l/min

3,5 kW: 2 l/min

6,5 kW (3+3,5 kW):
3,7 l/min

| MODELO | CLASIFICACIÓN ENERGÉTICA | POTENCIA DE CARGA | TENSIÓN ELÉCTRICA | PRESIÓN MÁXIMA DE TRABAJO | PRESIÓN MÍNIMA ENTRADA DE AGUA | PRODUCCIÓN ACS CON ΔT 25°C | DIMENSIONES (alto/lancho/fondo) | CONEXIONES HIDRÁULICAS (pulgadas) |
|-----------|--------------------------|-------------------|-------------------|---------------------------|--------------------------------|------------------------------------|---------------------------------|-----------------------------------|
| MITO SLVP | | 3 kW | 230 V / 50-60 Hz | 6 bar | 0,5 bar | 1,72 l/min | 380/240/98 mm | 1/2" macho |
| | | 3,5 kW | | | | 2 l/min | | |
| | | 6,5 kW (3+3,5 kW) | | | | 3,7 l/min | | |

Características técnicas TERMOS

| GAMA | MODELO | CAPACIDAD (l) | PESO LLENO (kg) | RANGO DE T° (°C) | PRESIÓN MÁXIMA DE TRABAJO (bar) | TENSIÓN ELÉCTRICA (V-Hz) |
|---------------|----------------|---------------|-----------------|------------------|---------------------------------|--------------------------|
| TDD PLUS | TDD PLUS 30 | 30 | 47,7 | 40-80 | 8 | 230/50 |
| | TDD PLUS 50 | 50 | 75,1 | 40-80 | 8 | 230/50 |
| | TDD PLUS 80 | 80 | 111,5 | 40-80 | 8 | 230/50 |
| | TDD PLUS 100 | 90 | 124,5 | 40-80 | 8 | 230/50 |
| TDG PLUS | TDG PLUS 50 S | 46,5 | 64 | 30-75 | 8 | 230/50 |
| | TDG PLUS 80 | 76 | 99 | 30-75 | 8 | 230/50 |
| | TDG PLUS 100 | 97 | 125 | 30-75 | 8 | 230/50 |
| | TDG PLUS 150 | 132 | 167 | 30-75 | 8 | 230/50 |
| TDF PLUS | TDF PLUS 30 S | 28,5 | 42 | 30-75 | 8 | 230/50 |
| | TDF PLUS 50 S | 46,5 | 64 | 30-75 | 8 | 230/50 |
| | TDF PLUS 50 | 47,5 | 65 | 30-75 | 8 | 230/50 |
| | TDF PLUS 80 | 76 | 100 | 30-75 | 8 | 230/50 |
| | TDF PLUS 100 | 97 | 124 | 30-75 | 8 | 230/50 |
| | TDF PLUS 150 | 132 | 166 | 30-75 | 8 | 230/50 |
| TBL PLUS | TBL PLUS 30 S | 28,5 | 42 | 40-80 | 8 | 230/50 |
| | TBL PLUS 50 S | 46,5 | 63 | 40-80 | 8 | 230/50 |
| | TBL PLUS 50 | 47,5 | 64 | 40-80 | 8 | 230/50 |
| | TBL PLUS 80 | 76 | 99 | 40-80 | 8 | 230/50 |
| | TBL PLUS 100 | 96,5 | 122 | 40-80 | 8 | 230/50 |
| | TBL PLUS 150 | 132 | 165 | 40-80 | 8 | 230/50 |
| TNC PLUS | TNC PLUS 30 S | 28,5 | 42 | 35-60 | 8 | 230/50 |
| | TNC PLUS 50 S | 46,5 | 64 | 35-60 | 8 | 230/50 |
| | TNC PLUS 50 | 47,5 | 65 | 35-60 | 8 | 230/50 |
| | TNC PLUS 80 | 76 | 99 | 35-60 | 8 | 230/50 |
| | TNC PLUS 100 | 97 | 124 | 35-60 | 8 | 230/50 |
| | TNC PLUS 150 | 132 | 165 | 35-60 | 8 | 230/50 |
| | TNC PLUS 80 H | 76 | 99 | 35-60 | 8 | 230/50 |
| | TNC PLUS 100 H | 97 | 124 | 35-60 | 8 | 230/50 |
| | TNC PLUS 150 H | 132 | 165 | 35-60 | 8 | 230/50 |
| TNC cuadrados | TNC 10 | 10 | 17 | 35-75 | 8 | 230/50 |
| | TNC 15 | 14 | 22 | 35-75 | 8 | 230/50 |
| | TNC 30 PRO C | 28 | 40 | 35-75 | 8 | 230/50 |

| POTENCIA ELÉCTRICA (W) | TIEMPO RECUPERACIÓN A 40°C (Tª agua fría: 15 °C) | PROTECCIÓN ELÉCTRICA | INSTALACIÓN | CLASIFICACIÓN ENERGÉTICA | MODELO | GAMA |
|------------------------|--|----------------------|-----------------------------------|--------------------------|----------------|-----------------------|
| 1.800 | 35' | IPX4 | Multiposición Vertical/Horizontal | B ESCALA F-A+ | TDD PLUS 30 | TDD PLUS |
| 1.800 | 59' | IPX4 | Multiposición Vertical/Horizontal | B ESCALA F-A+ | TDD PLUS 50 | |
| 1.800 | 1h 37' | IPX4 | Multiposición Vertical/Horizontal | B ESCALA F-A+ | TDD PLUS 80 | |
| 1.800 | 2h 01' | IPX4 | Multiposición Vertical/Horizontal | B ESCALA F-A+ | TDD PLUS 100 | |
| 1.000/1.500/2.500 | 36' | IPX4 | Vertical | B ESCALA F-A+ | TDG PLUS 50 S | TDG PLUS |
| 1.000/1.500/2.500 | 58' | IPX4 | Vertical | B ESCALA F-A+ | TDG PLUS 80 | |
| 1.000/1.500/2.500 | 1h 13' | IPX4 | Vertical | B ESCALA F-A+ | TDG PLUS 100 | |
| 1.000/1.500/2.500 | 1h 50' | IPX4 | Vertical | C ESCALA F-A+ | TDG PLUS 150 | |
| 1.500 | 36' | IPX4 | Vertical | A ESCALA F-A+ | TDF PLUS 30 S | TDF PLUS |
| 1.500 | 1h 01' | IPX4 | Vertical | B ESCALA F-A+ | TDF PLUS 50 S | |
| 1.500 | 1h 01' | IPX4 | Vertical | B ESCALA F-A+ | TDF PLUS 50 | |
| 1.500 | 1h 38' | IPX4 | Vertical | B ESCALA F-A+ | TDF PLUS 80 | |
| 1.500 | 2h 02' | IPX4 | Vertical | B ESCALA F-A+ | TDF PLUS 100 | |
| 1.500 | 3h 03' | IPX4 | Vertical | C ESCALA F-A+ | TDF PLUS 150 | |
| 1.500 | 36' | IPX4 | Vertical | C ESCALA F-A+ | TBL PLUS 30 S | TBL PLUS |
| 1.500 | 1h 01' | IPX4 | Vertical | C ESCALA F-A+ | TBL PLUS 50 S | |
| 1.500 | 1h 01' | IPX4 | Vertical | C ESCALA F-A+ | TBL PLUS 50 | |
| 1.500 | 1h 38' | IPX4 | Vertical | C ESCALA F-A+ | TBL PLUS 80 | |
| 1.500 | 2h 02' | IPX4 | Vertical | C ESCALA F-A+ | TBL PLUS 100 | |
| 1.500 | 3h 03' | IPX4 | Vertical | C ESCALA F-A+ | TBL PLUS 150 | |
| 1.500 | 36' | IPX4 | Vertical | C ESCALA F-A+ | TNC PLUS 30 S | TNC PLUS |
| 1.500 | 1h 01' | IPX4 | Vertical | C ESCALA F-A+ | TNC PLUS 50 S | |
| 1.500 | 1h 01' | IPX4 | Vertical | C ESCALA F-A+ | TNC PLUS 50 | |
| 1.500 | 1h 38' | IPX4 | Vertical | C ESCALA F-A+ | TNC PLUS 80 | |
| 1.500 | 2h 02' | IPX4 | Vertical | C ESCALA F-A+ | TNC PLUS 100 | |
| 1.500 | 3h 03' | IPX4 | Vertical | C ESCALA F-A+ | TNC PLUS 150 | |
| 1.500 | 1h 38' | IPX4 | Horizontal | C ESCALA F-A+ | TNC PLUS 80 H | |
| 1.500 | 2h 02' | IPX4 | Horizontal | C ESCALA F-A+ | TNC PLUS 100 H | |
| 1.500 | 3h 03' | IPX4 | Horizontal | C ESCALA F-A+ | TNC PLUS 150 H | |
| 1.200 | 15' | IPX4 | Vertical | B ESCALA F-A+ | TNC 10 | TNC pequeña capacidad |
| 1.200 | 23' | IPX4 | Vertical | B ESCALA F-A+ | TNC 15 | |
| 1.500 | 38' | IPX4 | Vertical | C ESCALA F-A+ | TNC 30 PRO C | |

Esquema básico de componentes

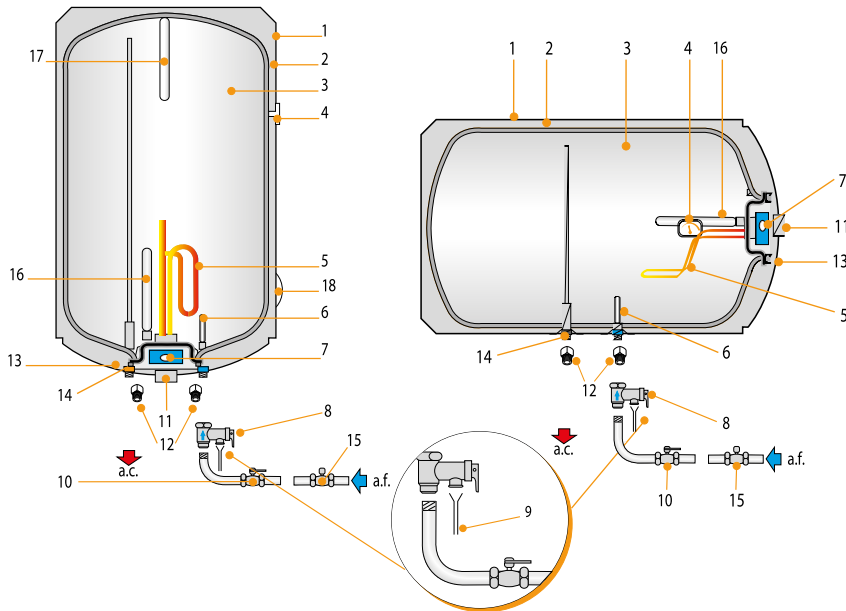

1. Cubierta
2. Aislamiento (espuma de poliuretano expandido sin CFC ni HCFC)
3. Calderín esmaltado con esmalte vitrificado "sistema Blue Silicon"
4. Termómetro (en modelos TNC PLUS 30, 50, 80, 100 y 150 y TNC 200)
5. Elemento calefactor
6. Entrada de agua fría con rompechorro
7. Lámpara piloto (en modelos TNC PLUS 30, 50, 80, 100 y 150)
8. Grupo de seguridad hidráulica
9. Desagüe conducido, cuyo borde superior debe situarse por debajo de la boca de salida o vaciado de la válvula de seguridad, con objeto de que ésta vierta libremente*
10. Llave corte de agua fría*
11. Grupo de seguridad eléctrica
- Termostato ajustable
- Limitador de temperatura
12. Manguitos electrolíticos
13. Tapa protección
14. Salida agua caliente
15. Reductor de presión: es necesario colocarlo después del contador en la entrada de la vivienda (nunca cerca del termo) cuando la presión es superior a 5 bar*
16. Ánodo de magnesio
17. Ánodo de magnesio adicional (doble sistema de protección anticorrosión). Exclusivo en gama DIGITAL (TDG)
18. Panel digital (exclusivo en gamas DIGITAL TDG, TND, TDF, TBL y TDD)

(*) A colocar por el instalador

Utilizaciones especiales

Tanto para instalaciones donde el termo sea el principal productor de agua caliente sanitaria, como para las que actúe como apoyo a instalaciones de energía solar, es aconsejable la colocación de la Válvula mezcladora termostática. Con ella conseguiremos una estabilidad permanente de la temperatura en la salida del agua en el punto de consumo y una mayor seguridad, al permitir seleccionar la temperatura de utilización del agua caliente.



▷ Apoyo en ACS para instalaciones de energía solar

1. Colector
 2. Grupo hidráulico de circulación solar
 3. Acumulador de ACS
 4. Entrada de agua fría
 5. Válvula mezcladora termostática
 6. Termo eléctrico
 7. Vaso de expansión primario
 8. Desagüe conducido*
- (*) A colocar por el instalador

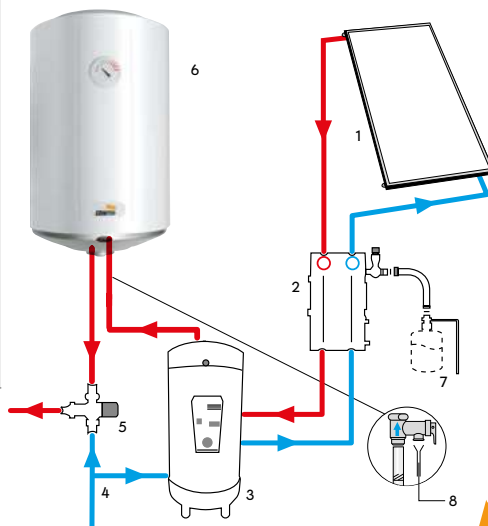

▷ Racionalización del consumo: caudal-temperatura

1. Entrada de agua fría
 2. Grupo de seguridad hidráulica
 3. Desagüe conducido*
 4. Llave corte de agua fría*
 5. Manguitos electrolíticos
 6. Salida agua caliente
 7. Reductor de presión*
 8. Válvula mezcladora termostática (opcional)
- (*) A colocar por el instalador

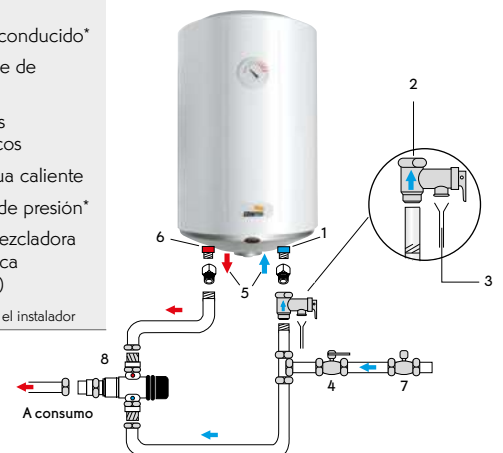

Consejos de montaje y utilización

El funcionamiento y duración del termo eléctrico Cointra puede verse mejorado con el seguimiento de los consejos de elección, montaje y utilización que a continuación se detallan.

▷ Consejos de montaje

- Los termos deben montarse obligatoriamente con el grupo de seguridad suministrado con el aparato, conforme a la Sección HE4 del Código Técnico de la Edificación:
 - Nunca enchufar el termo antes de que se llene completamente de agua.
 - Para acelerar la carga de agua del termo, es recomendable abrir un grifo de agua caliente para poder ayudar a sacar el aire.
 - Siempre instalar correctamente los casquillos electrolíticos suministrados, es decir, enroscados ambos directamente a las correspondientes tomas de agua.
 - La válvula de seguridad suministrada debe ponerse en la toma de agua fría a continuación del casquillo electrolítico, que previamente se ha debido colocar. Se recomienda montar en el desagüe de la válvula de seguridad un tubo flexible a un fregadero o desagüe donde pueda dirigir el agua expulsada por exceso de presión.
- La conexión eléctrica al termo deberá ser en cable de sección de 2,5 mm².
- No olvidar la obligatoriedad de la toma de tierra.
- La instalación del termo será de acuerdo a la Instrucción Técnica MI-BT.024.

▷ Consejos de optimización del funcionamiento del termo eléctrico

- Instalar la válvula mezcladora termostática a la salida de ACS
- Verificar mensualmente el correcto funcionamiento del grupo de seguridad, maniobrando suavemente sobre la palanca de vaciado.
- Instalar el termo lo más cercano a los puntos de más consumo.
- Cuando la instalación se realiza en lugares fríos (garaje, balcón, etc.) es recomendable la colocación de un aislamiento complementario sobre la cubierta así como en los tubos de agua fría y caliente.
- En caso de no utilización prolongada durante el invierno, vaciar el termo para evitar el riesgo de hielo.
- Hacer revisiones periódicas del estado del ánodo de magnesio para comprobar su desgaste.

Tabla para elección del modelo de termo según necesidades

| UTILIZACIÓN SIMULTÁNEA | Nº PERSONAS EN LA VIVIENDA | NIVEL DE SATISFACCIÓN | CAPACIDAD (L) ACONSEJADA DEL TERMO |
|------------------------|----------------------------|-----------------------|------------------------------------|
| | 1-2 | ★ ★★ | 10 ó 15 30 |
| | 1-2 | ★ ★★ | 30 50 |
| | 1-2 | ★ ★★ | 30 50 |
| | 1-2 | ★ ★★ | 80 100 |
| | 2-3 | ★ ★★ | 100 150 |
| | 2-3 | ★★ | 150 |
| | de 3 a 5 | ★ | 150 |

▷ BASE DE CÁLCULO

- ★ Nivel satisfacción alto
- ★★ Nivel satisfacción óptimo

- Grifo: 5 l/min. Ducha: 8 l/min (tiempo estimado de ducha 8-10 min)
- Temperatura entrada agua fría: 10°C
- Temperatura salida agua caliente: 38°C- 40°C

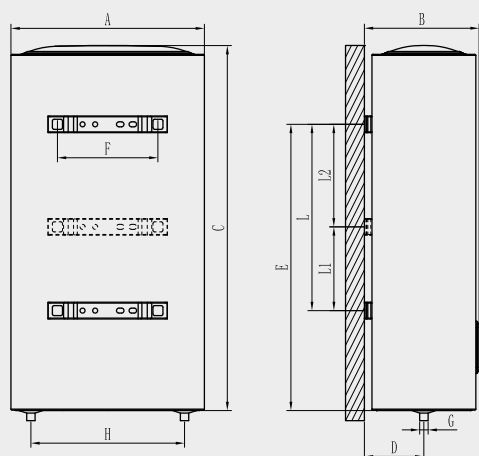

▷ TDD PLUS Modelos multiposición

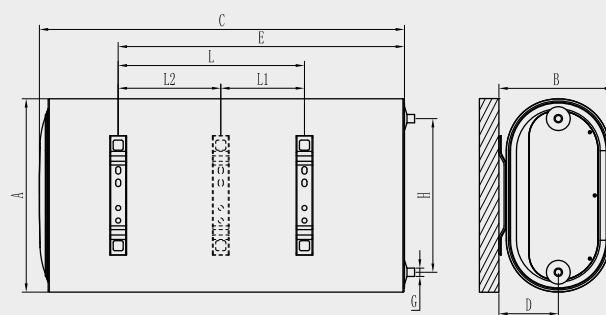

▷ TNC PLUS H Modelos horizontales

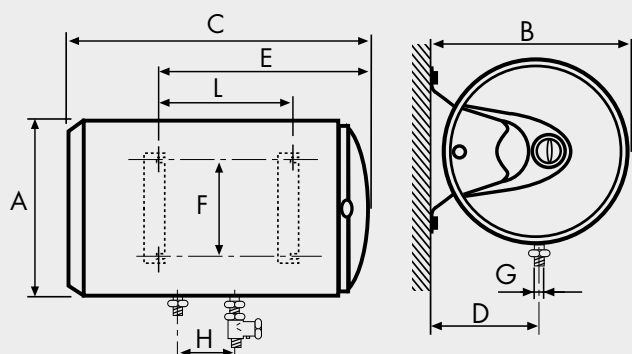

▷ TDG PLUS Gama completa

▷ TDF PLUS Modelos verticales

▷ TBL PLUS Modelos verticales

▷ TNC PLUS Modelos verticales

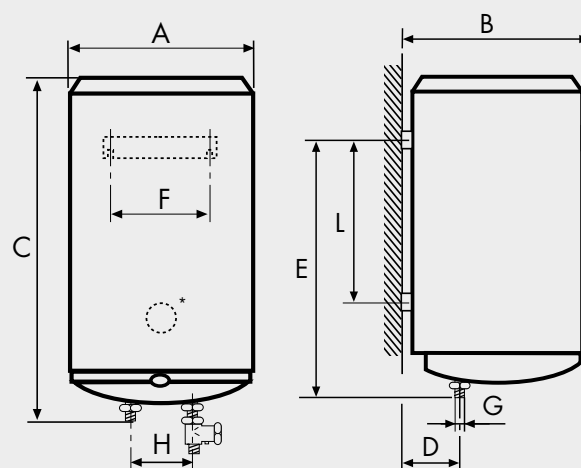

(*) Los modelos 100 y 150 disponen de 2 soportes metálicos de fijación

| GAMA | MODELO | A | B | C | D | E | F | G | H | L |
|----------|----------------|-------|-----|-------|-----|-------|-----|------|-----|---------|
| TDD PLUS | TDD PLUS 30 | 462 | 274 | 679 | 142 | 440 | 240 | 1/2" | 367 | 200 |
| | TDD PLUS 50 | 462 | 274 | 971 | 142 | 585 | 240 | 1/2" | 367 | 345 |
| | TDD PLUS 80 | 542 | 314 | 1.077 | 162 | 769 | 240 | 1/2" | 439 | 500 |
| | TDD PLUS 100 | 542 | 314 | 1.194 | 162 | 769 | 240 | 1/2" | 439 | 200+300 |
| TDG PLUS | TDG PLUS 50 S | 368 ø | 396 | 745 | 126 | 590 | 270 | 1/2" | 100 | 380 |
| | TDG PLUS 80 | 438 ø | 460 | 780 | 152 | 609 | 270 | 1/2" | 100 | 427 |
| | TDG PLUS 100 | 438 ø | 460 | 944 | 152 | 773 | 270 | 1/2" | 100 | 549 |
| | TDG PLUS 150 | 438 ø | 460 | 1.250 | 152 | 1.079 | 270 | 1/2" | 100 | 855 |
| TDF PLUS | TDF PLUS 30 S | 368 ø | 392 | 520 | 126 | 365 | 270 | 1/2" | 100 | 160 |
| | TDF PLUS 50 S | 368 ø | 392 | 745 | 126 | 590 | 270 | 1/2" | 100 | 380 |
| | TDF PLUS 50 | 438 ø | 462 | 572 | 152 | 401 | 270 | 1/2" | 100 | 196 |
| | TDF PLUS 80 | 438 ø | 462 | 780 | 152 | 609 | 270 | 1/2" | 100 | 427 |
| | TDF PLUS 100 | 438 ø | 462 | 944 | 152 | 773 | 270 | 1/2" | 100 | 546 |
| | TDF PLUS 150 | 438 ø | 462 | 1250 | 152 | 1079 | 270 | 1/2" | 100 | 852 |
| TBL PLUS | TBL PLUS 30 S | 368 ø | 390 | 535 | 126 | 380 | 270 | 1/2" | 100 | 165 |
| | TBL PLUS 50 S | 368 ø | 390 | 745 | 126 | 590 | 270 | 1/2" | 100 | 385 |
| | TBL PLUS 50 | 450 ø | 472 | 572 | 160 | 401 | 270 | 1/2" | 100 | 199 |
| | TBL PLUS 80 | 450 ø | 472 | 803 | 160 | 632 | 270 | 1/2" | 100 | 430 |
| | TBL PLUS 100 | 450 ø | 472 | 967 | 160 | 796 | 270 | 1/2" | 100 | 549 |
| | TBL PLUS 150 | 450 ø | 472 | 1273 | 160 | 1102 | 270 | 1/2" | 100 | 855 |
| TNC PLUS | TNC PLUS 30 S | 368 ø | 390 | 520 | 126 | 365 | 270 | 1/2" | 100 | 165 |
| | TNC PLUS 50 S | 368 ø | 390 | 745 | 126 | 590 | 270 | 1/2" | 100 | 385 |
| | TNC PLUS 50 | 450 ø | 472 | 578 | 158 | 401 | 270 | 1/2" | 100 | 199 |
| | TNC PLUS 80 | 450 ø | 472 | 809 | 158 | 632 | 270 | 1/2" | 100 | 430 |
| | TNC PLUS 100 | 450 ø | 472 | 973 | 158 | 796 | 270 | 1/2" | 100 | 549 |
| | TNC PLUS 150 | 450 ø | 472 | 1.279 | 158 | 1.102 | 270 | 1/2" | 100 | 855 |
| | TNC PLUS 80 H | 450 ø | 472 | 809 | 263 | 632 | 196 | 1/2" | 100 | 385 |
| | TNC PLUS 100 H | 450 ø | 472 | 973 | 263 | 796 | — | 1/2" | 100 | 549 |
| | TNC PLUS 150 H | 450 ø | 472 | 1.279 | 263 | 1.102 | — | 1/2" | 100 | 855 |

▷ **TNC cuadrados**
TNC 10, TNC 15 y TNC 30 PRO C

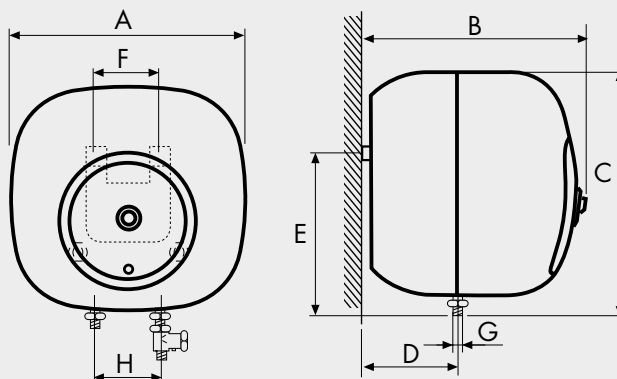

| GAMA | MODELO | A | B | C | D | E | F | G | H | L | N | P |
|---------------|--------------|-----|-----|-----|----|-----|----|------|-----|---|---|---|
| TNC cuadrados | TNC 10 | 340 | 291 | 347 | 90 | 252 | 66 | 1/2" | 100 | — | — | — |
| | TNC 15 | 360 | 329 | 375 | 97 | 265 | 66 | 1/2" | 100 | — | — | — |
| | TNC 30 PRO C | 440 | 397 | 440 | — | — | 66 | 1/2" | — | — | — | — |

Fácil instalación

- ▷ El sistema de anclaje lleva un soporte y un elemento de nivelación en los modelos verticales 30, 50 y 80 y dos soportes en los modelos verticales 100, 150 y en todos los horizontales. Estos soportes son de nuevo diseño con escotes practicados para la intercambiabilidad con la mayoría de los termos del mercado. Los modelos TNC 10, TNC 15 y TNC 30 PRO C, por su estética especial, disponen de un anclaje diferente al resto.
- ▷ Los modelos 10, 15, 30, 50, 80, 100 y 150 incorporan elementos de cuelgue (tacos plásticos y escarpas) que garantizan un correcto y seguro anclaje del aparato a la pared.
- ▷ Para instalaciones sobre suelo se encuentra disponible el trípode 450 M de utilización exclusiva para modelos verticales de la gama actual Cointra, presentes en este catálogo, con diámetro 450 mm.



Centro de Atención al Distribuidor:

Tel.: 902 400 113 / 912 972 838

Fax: 916 708 682

atencion_clientes@cointra.es

Servicio de Asistencia Técnica:

Tel.: 902 40 20 10 / 912 176 834 (todo el territorio nacional).

serviciotecnico@cointra.es



www.cointra.es



Avda. Italia, 2 (Edificio Ferroli) • 28820 Coslada (Madrid)

Tel.: 916 707 459. Fax: 916 708 683

info@cointra.es - www.cointra.es



La marca Cointra se reserva el derecho de modificar, en cualquier momento y sin previo aviso, los datos y características de los aparatos presentes en este documento.

SA/PP
COIN 18/24